

マニフォールドキット
(付属品)

記) 1. 原水圧力 1.5 kgf/cm² (0.15 MPa) 未満の場合
給水加圧装置で加圧して下さい。
5 kgf/cm² 以上の場合、減圧弁を取り付けて下さい。

項目	単位	TSLT-18	TSLT-28
最大通水量	m ³ /h	1.1	1.8
最大採水量	18ppm m ³ /サイクル	4.5	7.0
最大採水量	54ppm m ³ /サイクル	1.5	2.3
最低使用圧力	MPa(kg/cm ²)	0.15(1.5)	
最高使用圧力	MPa(kg/cm ²)	0.5(5.0)	
最高使用温度		40	
接続配管口径	A	20	
電圧	V	100	
消費電力	W	3	
イオン交換樹脂量	リッター	18 × 2	28 × 2
再生用食塩消費量	kg/サイクル	2.3	3.5
乾燥重量	kg	6.0	8.0
運転重量	kg	120	160

運転重量は再生用食塩 1 回分投入時の重量です。

乾燥重量、運転重量は共に概算値です。

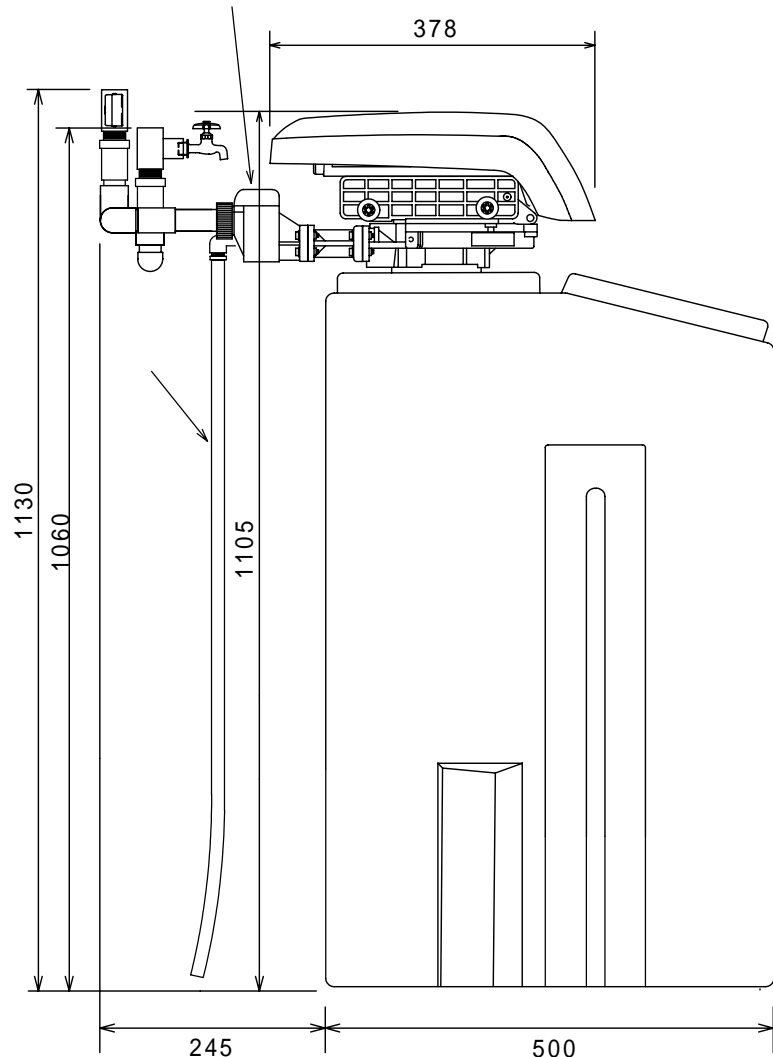
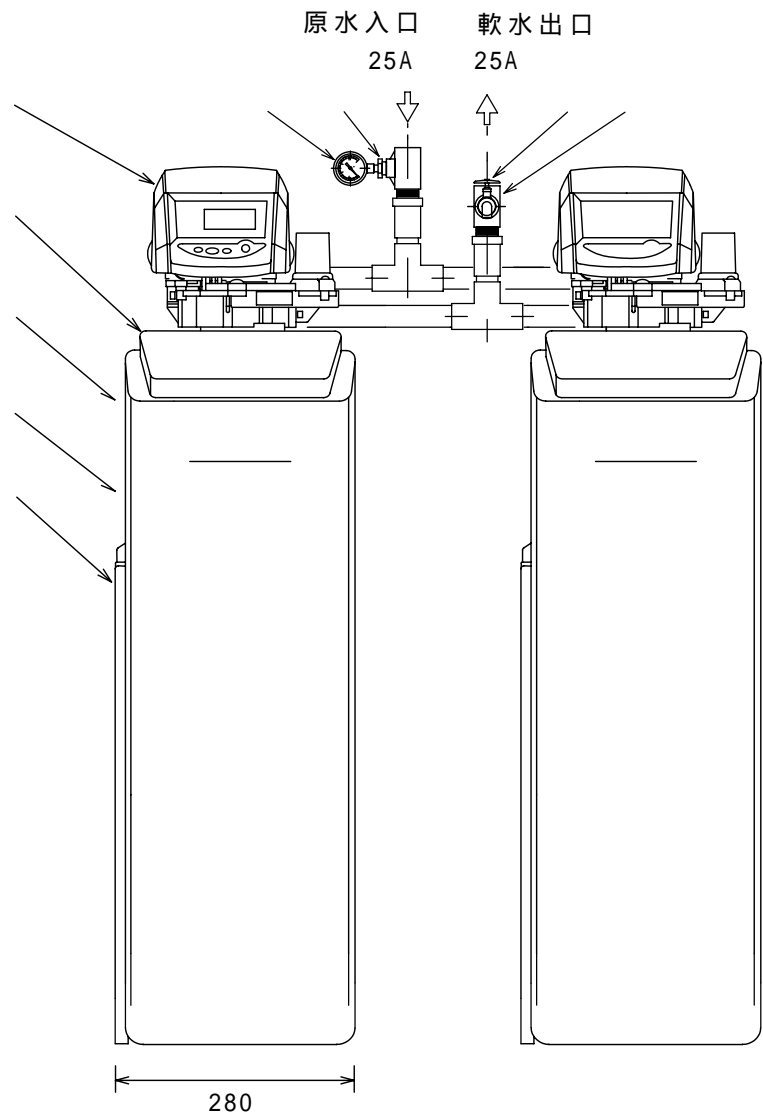

11	パルスバルブ	ノリル	2	
10	食塩投入蓋	アクリル	2	
9	ブッシング	SUS	1	1/2" × 1/4"
8	異径チース	SUS	2	1" × 1/2"
7	横水栓	BC	1	1/2"
6	圧力計	BC	1	1/4" 50 × 1MF
5	オーバーフローホース	PE	2	
4	排水ホース	PVC	2	
3	オーバーフローエルボ	PA	2	
2	食塩槽	PE	2	
1	255/Logix764 コントローラ	ノリル	2	流量再生型

品番 No.	名称 Name of part	材質 Material	入数 QTY	仕様 Specification
--------	-----------------	-------------	--------	------------------

納入先 User		承認 APP	
名称 Title	全自動交互運転軟水装置 TSLT-18, 28	検図 CKE	
図面 No.	TSLT-18.28-080220	作図 DWG	H.S

TOSC 株式会社
TOSC Japan LTD.